

DIVISORA HIDRÁULICA

DHM 5.0

CONFORMIDADE



CAPACIDADE

- De 3 a 5 Kg.

INDICAÇÃO

- Ideal para dividir massas hidratadas de 55 a 88% de umidade em partes iguais.

CARACTERÍSTICAS

- Sistema de fácil manuseio;
- Estrutura em aço carbono revestida com pintura epóxi;
- Possui faca divisora removível e em inóx, facilitando a limpeza;
- Possui 7 modelos de facas divisoras;
- Exige um único operador para todo o processo;
- Construída inteiramente em material atóxico;
- Sistema hidráulico, dispensando o esforço do operador no processo;
- Montada sobre rodízios para facilitar a movimentação;
- Equipamento produzido com componentes de segurança conforme a NR12.

INSTRUÇÕES GERAIS

Leia o manual de instruções antes de ligar o equipamento.

A máquina deve ser instalada em local plano.

Certifique que as características elétricas da rede predial estão de acordo com as especificações técnicas do equipamento.

O aterramento é obrigatório.

O equipamento é fornecido com o cabo de alimentação com plugue injetado padrão ABNT.

Recomendamos a utilização de um disjuntor exclusivo para o equipamento posicionado a 1,5 metros de distância.

Para instalação elétrica, utilize cabo compatível com a norma local vigente, em caso de dúvidas procure um técnico qualificado.

DIMENSÕES GERAIS PARA INSTALAÇÃO

COMPONENTES GERAIS

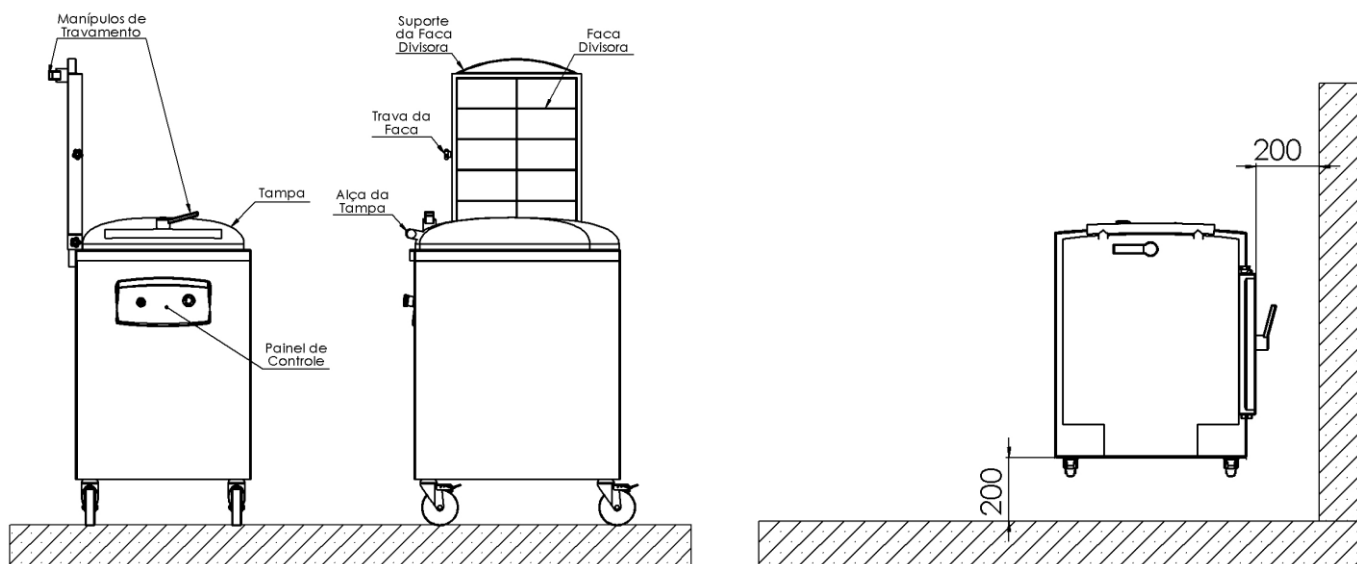

Dimensões do produto				Produto com embalagem			
Alt. (mm)	Larg. (mm)	Prof. (mm)	Peso (Kg)	Alt. (mm)	Larg. (mm)	Prof. (mm)	Peso (Kg)
1610	605	710	242	1800	620	730	271

Elétrica						
Voltagem (V)	Fases	Corrente (A)	Frequência (Hz)	Potência (kW)	Disjuntor (A)	Tomada
220	3	3,8	60	0,75	6	3P+T 16A
380	3	2,2	60	0,75	4	4P+T 16A